



Weber Chill™



- **YOU MUST READ THIS OWNERS GUIDE BEFORE OPERATING**
- **LISEZ ATTENTIVEMENT LE PRÉSENT MODE D'EMPLOI AVANT D'UTILISER L'APPAREIL**
- **DEBE LEER ESTA GUÍA DEL PROPIETARIO ANTES DE PONERLO EN FUNCIONAMIENTO**

⚠Dangers & ⚠Warnings

⚠DANGER: ELECTROCUTION

- ⚠ Do not use the Weber Chill™ near a swimming pool or a body of water. If the Weber Chill™ accidentally falls into a swimming pool or a body of water it can cause electrocution, injury, or death.
- ⚠ To protect against electrical hazards, do not immerse cord or plugs in water or other liquid. Injury or death could occur.
- ⚠ To protect against electrical hazards, never place the Weber Chill™ where standing water can accumulate. Injury or death could occur.
- ⚠ The Weber Chill™ is equipped with a three prong (grounding) power cord for your protection against shock hazard. Injury or death could occur.
- ⚠ The power cord should be plugged directly into a properly grounded three prong receptacle. If use of an extension cord is required, be sure that it is a minimum 16 AWG, 3 wire, well-insulated cord, marked for OUTDOOR USE ONLY and properly grounded. Injury or death could occur.
- ⚠ Do not cut or remove the grounding prong from the Weber Chill™ power cord. Injury or death could occur.
- ⚠ To reduce the risk of electric shock, keep extension cord connection dry and off the ground. Injury or death could occur.

⚠WARNING:

- ⚠ Read all instructions before using your Weber Chill™.
- ⚠ Unplug the Weber Chill™ from the outlet when not in use, or before cleaning.
- ⚠ Do not use the Weber Chill™ for anything other than its intended use.
- ⚠ Do not operate the Weber Chill™ with a damaged cord or plug.
- ⚠ Do not operate the Weber Chill™ if it should malfunction.
- ⚠ When using an extension cord, make sure it is not in contact with a hot or sharp surface.
- ⚠ Outdoor extension cords should be marked with the letters “W-A” and a tag stating “Suitable for use with outdoor appliances”.
- ⚠ If you throw out an old appliance, it is important to destroy the locking mechanism.
- ⚠ Any service or repair should be carried out by a qualified electrician.
- ⚠ To avoid risk of fire: Do not place flammable liquids or gasses in the appliance.

⚠CAUTION:

- ⚠ Bottles may burst when being cooled at very low temperatures.
- ⚠ Overloading the side tables may cause the appliance to tip over. Do not put more than 11 lbs. (5 kg) on each side table.

⚠Mises en garde, ⚠Avertissements et ⚠Avis

⚠MISE EN GARDE : RISQUE D'ÉLECTROCUTION

- ⚠Ne vous servez pas du refroidisseur Weber Chill™ à proximité d'une piscine ou d'un plan d'eau, ce qui risquerait d'entraîner des chocs électriques, des blessures ou même la mort si l'appareil y tombait accidentellement.
- ⚠Pour se protéger contre les dangers d'électrocution, ne plongez jamais le cordon ou les fiches d'alimentation dans l'eau ou dans un liquide quelconque, ce qui risquerait de causer des blessures ou même la mort.
- ⚠Pour se protéger contre les dangers d'électrocution, ne placez jamais le refroidisseur Weber Chill™ dans des zones d'accumulation d'eau stagnante, ce qui risquerait de causer des blessures ou même la mort.
- ⚠Le refroidisseur Weber Chill™ comporte un cordon d'alimentation muni d'une fiche à trois broches (mise à la terre) aux fins de protection contre les risques d'électrocution, de blessures ou de mortalité.
- ⚠Il faut brancher directement le cordon d'alimentation dans une prise électrique tripolaire correspondante adéquatement mise à la terre. Si le recours à un cordon prolongateur devient nécessaire, utilisez un cordon trifilaire à gaine isolante de calibre AWG 16 minimum correctement mis à la terre et destiné EXCLUSIVEMENT À UN USAGE EXTÉRIEUR, afin de prévenir les risques de blessures ou de mortalité.
- ⚠Ne sectionnez ou n'arrachez jamais la broche de mise à la terre du cordon d'alimentation du refroidisseur Weber Chill™, ce qui risquerait de causer des blessures ou même la mort.
- ⚠Pour réduire les risques d'électrocution, de blessures ou de mortalité, tenez la fiche du cordon d'alimentation au sec en veillant à ce qu'elle ne traîne pas par terre.

⚠AVERTISSEMENT :

- ⚠ Lisez le mode d'emploi avant d'utiliser le refroidisseur Weber Chill™.
- ⚠ Débranchez le refroidisseur Weber Chill™ de la prise de courant lorsque vous ne l'utilisez pas ou avant de le nettoyer.
- ⚠ Ne vous servez jamais du refroidisseur Weber Chill™ à d'autres fins que celles auxquelles il est destiné.
- ⚠ N'utilisez jamais le refroidisseur Weber Chill™ lorsque son cordon ou sa fiche d'alimentation est endommagée.
- ⚠ N'utilisez jamais le refroidisseur Weber Chill™ lorsqu'il est défectueux.
- ⚠ Si le recours à un cordon prolongateur devient nécessaire, assurez-vous qu'il n'entre pas en contact avec une surface chaude ou comportant des arêtes vives.
- ⚠ Les cordons prolongateurs pour l'extérieur doivent porter les lettres « W-A » et une étiquette portant la mention « Usage compatible avec les appareils d'extérieur ».
- ⚠ Si vous vous débarrassez d'un vieil appareil, il importe d'en détruire le dispositif de verrouillage.
- ⚠ Confiez l'entretien ou la réparation de l'appareil à un électricien compétent.
- ⚠ Pour prévenir les risques d'incendie, ne versez jamais de gaz ou de liquides inflammables dans l'appareil.

⚠AVIS:

- ⚠ Les bouteilles peuvent éclater lorsqu'elles font l'objet d'un refroidissement à très basse température.
- ⚠ La surcharge des tables latérales peut provoquer le basculement de l'appareil. Ne déposez jamais de charges de poids supérieur à 5 kg sur chacune des

⚠ Peligros, ⚠ Advertencias y ⚠ Precauciones

⚠ PELIGRO: ELECTROCUCIÓN

- ⚠ No utilice el refrigerador Weber Chill™ cerca de una piscina o de una masa de agua. Si el refrigerador Weber Chill™ cae accidentalmente en una piscina o en una masa de agua, puede ocasionar electrocución, lesiones o la muerte.
- ⚠ Para protegerse contra riesgos eléctricos, no sumerja el cable o los enchufes en agua u otro líquido. Puede provocar lesiones o la muerte.
- ⚠ Para protegerse contra riesgos eléctricos, nunca coloque el refrigerador Weber Chill™ en donde el agua estancada se puede acumular. Puede provocar lesiones o la muerte.
- ⚠ El refrigerador Weber Chill™ está equipado con un cable de tensión de tres espigas (conexión a tierra) para protegerle contra el riesgo de descarga. Puede provocar lesiones o la muerte.
- ⚠ El cable de tensión debe conectarse directamente en un conector para tres espigas adecuadamente conectado a tierra. Si es necesario utilizar un cable de extensión, asegúrese de que sea un cable con un mínimo de 16 AWG, 3 alambres, con buen aislamiento, marcado como USO SOLAMENTE EN EXTERIORES y que esté adecuadamente conectado a tierra. Puede provocar lesiones o la muerte.
- ⚠ No corte o retire las espigas a tierra del cable de tensión del refrigerador Weber Chill™. Puede provocar lesiones o la muerte.
- ⚠ Para reducir el riesgo de choque eléctrico, mantenga la conexión del cable de extensión seca y lejos de la conexión a tierra. Puede provocar lesiones o la muerte.

⚠ ADVERTENCIA:

- ⚠ Lea todas las instrucciones antes de utilizar el refrigerador Weber Chill™.
- ⚠ Desconecte el refrigerador Weber Chill™ del enchufe cuando no esté en uso o ante de limpiarlo.
- ⚠ No utilice el refrigerador Weber Chill™ para otro fin que no sea el indicado.
- ⚠ No ponga a funcionar el refrigerador Weber Chill™ con un cable o enchufe en mal estado.
- ⚠ No ponga a funcionar el refrigerador Weber Chill™ si no funciona adecuadamente.
- ⚠ Cuando se utiliza un cable de extensión, asegúrese de que no esté en contacto con una superficie caliente o punzante.
- ⚠ Los cables de extensión para exteriores deben estar marcados con las letras "W-A" y con una etiqueta que indique "Recomendable para utilizarse con aparatos para exteriores".
- ⚠ Si desecha un aparato viejo, es importante destruir el mecanismo de bloqueo
- ⚠ Cualquier servicio o reparación lo debe realizar un electricista calificado.
- ⚠ Para evitar el riesgo de incendio: No coloque líquidos o gases inflamables en el aparato.

⚠ PRECAUCIÓN:

- ⚠ Los envases pueden explotar cuando se enfrían a temperaturas muy bajas.
- ⚠ Sobrecargar las mesas laterales puede provocar que el aparato dé vuelta. No

Contents

Dangers, Warnings, and Cautions	2
Handle and Lid Holder Installation	6
Side Table Installation	6
Before Using the Appliance	7
Appliance Location	7
Electrical Connection	8
Temperature Control	9
Cleaning	10
Troubleshooting	11
Warranty	12

English

Table des matières

Mises en garde, avertissements et avis	2
Installation des poignées et du porte-couvercle	6
Installation des tables latérales	6
Directives préalables à l'utilisation de l'appareil	7
Emplacement de l'appareil	7
Branchement électrique	8
Commande de réglage de la température	9
Nettoyage	10
Dépannage	11
Garantie	12

Canadian française

Índice de materias

Peligros, Advertencias y Precauciones	2
Instalación del asa y del soporte de la tapa	6
Instalación de la mesa lateral	6
Antes de utilizar el aparato	7
Ubicación del aparato	7
Conexión eléctrica	8
Control de la temperatura	9
Limpieza	10
Solución de Problemas	11
Garantía	12

Español

Handle and Lid Holder Installation -
Installation des poignées et du porte-couvercle -
Instalación del asa y del soporte de la tapa

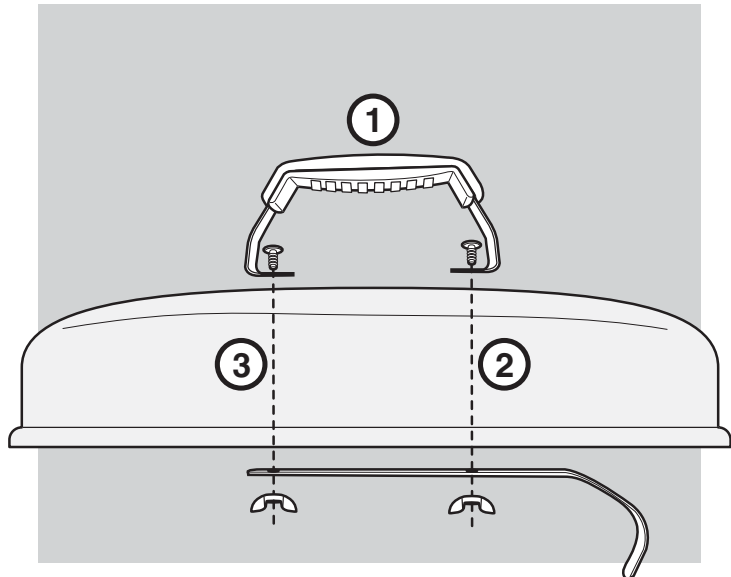

Side Table Installation - Installation des tables latérales -
Instalación de la mesa lateral

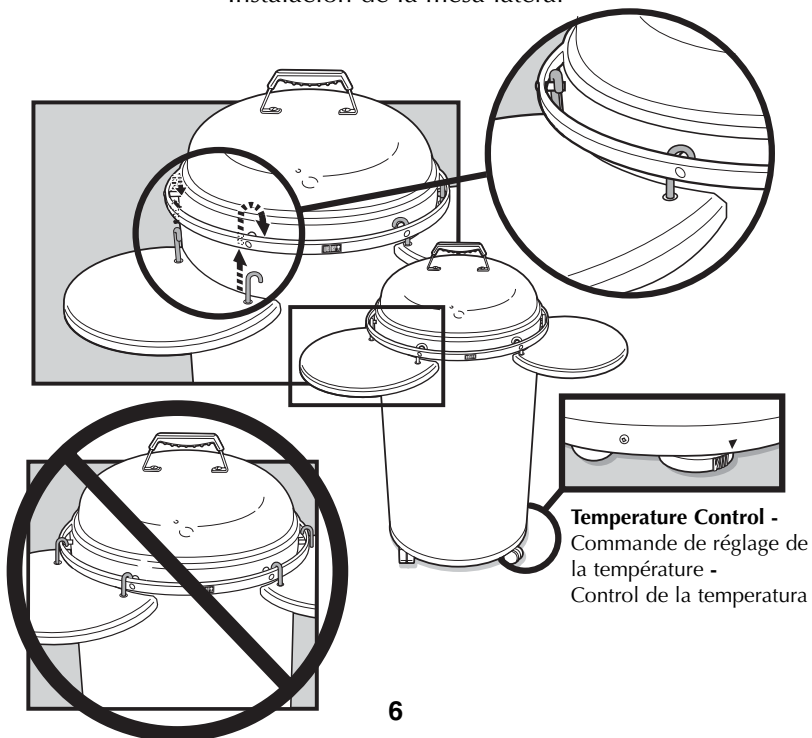

Before Using the Appliance

Follow all Dangers, Warnings, and Cautions for use.

Please read these instructions carefully. They will give you important information on the installation, operation, and maintenance of the appliance.

Before using the appliance for the first time, wash the inside with lukewarm water and mild detergent. Dry thoroughly.

Appliance Location

- This appliance can be used both indoors and outdoors. Ensure that it is placed in an area of good air circulation and protected from severe weather or direct heat.
- The Weber Chill™ must be placed on an level, horizontal, and stable surface. Use care when moving the Weber Chill™.

Directives préalables à l'utilisation de l'appareil

Suivez l'ensemble des mises en garde, des avertissements et des avis se rapportant au mode d'emploi de l'appareil.

Lisez attentivement le présent mode d'emploi, puisqu'il renferme des renseignements importants sur l'installation, le fonctionnement et l'entretien de l'appareil.

Avant d'utiliser l'appareil la première fois, lavez-en l'intérieur à l'eau tiède savonneuse et essuyez-le à fond.

Emplacement de l'appareil

- Cet appareil peut servir autant à l'intérieur qu'à l'extérieur. Il importe cependant qu'il soit disposé dans un endroit bien aéré et protégé contre les rigueurs du climat ou la chaleur directe.
- Déposez le refroidisseur Weber Chill™ sur une surface stable, horizontale et de niveau en prenant des précautions lors de son déplacement.

Antes de utilizar el aparato

Considere todos los peligros, advertencias y precauciones para el uso.

Lea detenidamente estas instrucciones. Éstas le brindarán información importante sobre la instalación, funcionamiento y mantenimiento del aparato.

Antes de utilizar el aparato por primera vez, lave la parte interior con agua tibia y detergente suave. Seque completamente.

Ubicación del aparato

- Este aparato se puede utilizar tanto para interiores como exteriores. Asegúrese de que esté colocado en un área donde exista una circulación adecuada de aire y protegido contra temperaturas extremas o calor directo.
- El refrigerador Weber Chill™ se debe colocar en una superficie uniforme, horizontal y estable. Tenga cuidado cuando mueva el refrigerador Weber Chill™.

Electrical Connection

This appliance meets UL and Canadian UL listing requirements. Seek qualified assistance if you intend to change or modify the electrical service cord fitted to this appliance.

The power cord should be plugged directly into a properly grounded three prong receptacle. If use of an extension cord is required, be sure that it is a minimum 16 AWG, 3 wire, well-insulated cord, marked for OUTDOOR USE ONLY and properly grounded.

When using an extension cord, make sure it is not in contact with a hot or sharp surface.

Outdoor extension cords should be marked with the letters "W-A" and a tag stating "Suitable for use with outdoor appliances."

Branchement électrique

Cet appareil est conforme aux critères d'homologation UL et UL Canada. Recourez aux services d'un technicien compétent si vous prévoyez modifier ou remplacer le cordon d'alimentation électrique de l'appareil.

Branchez directement le cordon d'alimentation dans une prise électrique tripolaire correspondante adéquatement mise à la terre. Si le recours à un cordon prolongateur devient nécessaire, utilisez un cordon trifilaire à gaine isolante de calibre AWG 16 minimum correctement mis à la terre et destiné EXCLUSIVEMENT À UN USAGE EXTÉRIEUR.

Si le recours à un cordon prolongateur devient nécessaire, assurez-vous qu'il n'entre pas en contact avec une surface chaude ou comportant des arêtes vives.

Les cordons prolongateurs pour l'extérieur doivent porter les lettres « W-A » et une étiquette portant la mention « Usage compatible avec les appareils d'extérieur ».

Conexión eléctrica

Este aparato cumple con los requerimientos indicados por UL y por UL de Canadá. Busque asistencia técnica calificada si desea cambiar o modificar el cable de servicio eléctrico que se conecta a este aparato.

El cable de tensión debe conectarse directamente en un conector para tres espigas adecuadamente conectado a tierra. Si es necesario utilizar un cable de extensión, asegúrese de que sea un cable con un mínimo de 16 AWG, 3 alambres, con buen aislamiento, marcado como USO SOLAMENTE EN EXTERIORES y que esté conectado a tierra adecuadamente.

Cuando se utiliza un cable de extensión, asegúrese de que no esté en contacto con una superficie caliente o punzante.

Los cables de extensión para exteriores deben estar marcados con las letras "W-A" y con una etiqueta que indique "Recomendable para utilizarse con aparatos para exteriores".

Temperature Control

Turn the thermostat knob to the right to lower the temperature. To turn off the appliance, turn knob to the left until you feel the switch turn off.

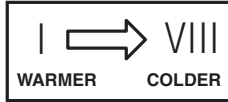

The temperature inside the appliance will depend on:

- The temperature in the room or the outside air temperature.
- The frequency and duration of time that the appliance is opened or left open.
- The total number of beverages being chilled in the appliance.
- The frequency of the addition and removal of beverages.

Also, it may be necessary to change the thermostat from time to time. The outer casing may get warm, but the temperature inside will decrease when beverages have been cooled effectively.

Note: Do not put ice into the Weber Chill™.

Commande de réglage de la température

Tourner le bouton du thermostat à droite pour abaisser la température. Pour éteindre l'appareil, tourner le bouton à gauche jusqu'à ce que l'interrupteur se ferme.

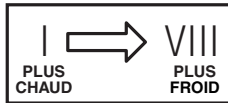

La température à l'intérieur du refroidisseur dépend de plusieurs facteurs :

- La température ambiante ou la température extérieure.
- La fréquence et la durée d'ouverture de l'appareil.
- Le nombre total de boissons faisant l'objet d'un refroidissement dans l'appareil.
- La fréquence de l'ajout et du retrait des boissons.

Il peut également s'avérer nécessaire de remplacer le thermostat de temps à autre. Le boîtier extérieur de l'appareil peut devenir chaud, mais la température intérieure qui y règne diminue après refroidissement efficace des boissons.

Note : Ne mettez pas de glace dans le refroidisseur Weber Chill™.

Control de la temperatura

Gire a la derecha la perilla del termostato para disminuir la temperatura. Para apagar el aparato, gire la perilla a la izquierda hasta que sienta que se apague el interruptor.



La temperatura en el interior del aparato dependerá de:

- La temperatura del lugar o la temperatura del aire en el exterior.
- La frecuencia y duración en tiempo en que el aparato se abra o se deje abierto.
- El número total de bebidas que se enfrían en el aparato.
- La frecuencia con que coloca o saca bebidas.

También, puede ser necesario cambiar de vez en cuando el termostato. Puede ser que la cubierta exterior esté tibia, pero la temperatura interior disminuirá cuando las bebidas se hayan enfriado efectivamente.

Nota: No coloque hielo en el refrigerador Weber Chill™.

Cleaning

Wiping off the condensed water on the inside of the appliance and occasional cleaning is the only maintenance needed. *Under no circumstances* should soap or cleaning agents containing abrasive substances be used to clean the appliance.

When the appliance is not in Use, it must be completely dry inside to avoid mold growth. If possible, leave the lid open for storage. Follow these steps:

1. Unplug the appliance.
2. Remove the side tables.
3. Remove the lid.

4. Remove any contents in the appliance.
5. Remove the removable plastic bottom disk.
6. A combination of clear vinegar and water on a damp cloth can be used to wipe the inside and outside surfaces of the appliance. This will prevent mold buildup.
7. Clean the removable plastic bottom disk and the lid with lukewarm water and a mild detergent.
8. Wipe all parts thoroughly after cleaning.

Nettoyage

Le seul entretien jugé nécessaire consiste à essuyer l'eau de condensation accumulée à l'intérieur du refroidisseur et à le nettoyer occasionnellement. Il ne faut en aucun cas utiliser un détergent ou un produit détachant contenant des substances abrasives afin de nettoyer l'appareil.

Lorsque vous ne vous servez pas du refroidisseur, tenez-le complètement sec afin d'éviter la prolifération des moisissures. Si possible, laissez le couvercle de l'appareil ouvert lors de l'entreposage. Suivez les étapes ci-dessous :

1. Débranchez l'appareil.
2. Enlevez les tables latérales.
3. Retirez le couvercle.
4. Débarrassez l'appareil de son contenu.
5. Enlevez le disque inférieur amovible en plastique.
6. Vous pouvez utiliser un chiffon humide imprégné d'un mélange d'eau et de vinaigre blanc pour essuyer les surfaces intérieures et extérieures de l'appareil et pour prévenir la prolifération des moisissures.
7. Nettoyez le disque inférieur amovible en plastique et le couvercle à l'eau tiède savonneuse.
8. Essayez toutes les pièces à fond après nettoyage.

Limpieza

El único mantenimiento necesario es retirar el agua condensada en el interior del aparato y alguna limpieza eventual. En ninguna circunstancia se debe utilizar jabón o agentes limpiadores que contengan sustancias abrasivas para limpiar el aparato.

Quando no esté en uso el aparato, se debe secar completamente el interior para evitar el crecimiento de moho. Si es posible, déjelo abierto, sin la tapa, cuando se almacene. Realice los siguientes pasos:

1. Desconecte el aparato.
2. Retire las mesas laterales.

3. Retire la tapa.
4. Retire cualquier contenido que haya en el aparato.
5. Retire el disco plástico desmontable de la parte inferior.
6. Se puede utilizar una combinación de vinagre blanco y agua en un paño suave para limpiar las superficies interiores y exteriores del aparato. Esto evitará la acumulación de moho.
7. Limpie el disco desmontable plástico de la parte inferior y la tapa con agua tibia y un detergente suave.
8. Enjuague completamente todas las partes después de la limpieza.

Troubleshooting for the Weber Chill™

Weber Chill™ does not get cold.

Plug the Weber Chill™ into an active electrical outlet. Move the thermostat to a colder position, a higher number.

Weber Chill™ is too cold.

Move the thermostat to a warmer position, a lower number.

Frost builds up on the inside of the Weber Chill™.

Move the thermostat to a warmer position, a lower number.

The Weber Chill™ makes noise on initial start up.

The Weber Chill™ needs to set upright on level ground before initial start up. Turn OFF and unplug the Weber Chill™. Wait two hours with the Weber Chill™ in an upright and level position, and then restart.

General Note: Keep the area under the Weber Chill™ free of dust, dirt, debris, and leaves.

English

Dépannage - Weber Chill™

Weber Chill™ no se enfría.

Conecte Weber Chill™ en un tomacorriente eléctrico activo. Mueva el termostato a una posición más fría, un número más alto.

Weber Chill™ est trop froid.

Choisir une position de thermostat moins froide, choisir un chiffre inférieur.

Du givre se forme à l'intérieur du Weber Chill™.

Choisir une position de thermostat plus chaude, un chiffre inférieur.

Le Weber Chill™ fait du bruit au premier démarrage.

Il est essentiel que le Weber Chill™ soit bien à la verticale sur une surface bien horizontale avant le démarrage. ÉTEINDRE et débrancher le Weber Chill™. Attendre deux heures tout en maintenant la position verticale du Weber Chill™ sur une surface horizontale, redémarrer.

Remarque générale : Conserver l'espace autour du Weber Chill™ propre sans trace de poussière, de souillures, de débris et de feuillage.

Canadien française

Solución de Problemas para Weber Chill™

Weber Chill™ does not get cold.

Conecte Weber Chill™ en un tomacorriente eléctrico activo. Mueva el termostato a una posición más fría, un número más alto.

Weber Chill™ está muy fría.

Mueva el termostato a una posición más caliente, un número más bajo.

Se forma escarcha dentro de Weber Chill™.

Mueva el termostato a una posición más caliente, un número más bajo.

Weber Chill™ hace ruidos al arrancarla.

Weber Chill™ se debe colocar recta y a nivel antes del primer arranque. Coloque en apagado y desconecte Weber Chill™. Espere dos horas con Weber Chill™ recta y a nivel, luego vuélvala a arrancar.

Nota general: Mantenga el área debajo de Weber Chill™ sin polvo, suciedad, restos y hojas.

Español

Weber-Stephen Products Co., (Weber®) hereby warrants to the ORIGINAL PURCHASER of this **Weber Chill™**, that it will be free from defects in material and workmanship from the date of purchase as follows:

Mahogany shelves (Splitting or Warping only)	1 year
Acrylic lid	2 years
All remaining parts	2 years

when assembled, and operated in accordance with the printed instructions accompanying it. Weber may require reasonable proof of your date of purchase. **THEREFORE, YOU SHOULD RETAIN YOUR SALES SLIP OR INVOICE AND RETURN THE WEBER LIMITED WARRANTY REGISTRATION CARD IMMEDIATELY.**

This Limited Warranty shall be limited to the repair or replacement of parts that prove defective under normal use and service and which on examination shall indicate, to Weber's satisfaction, they are defective. If Weber confirms the defect and approves the claim, Weber will elect to repair or replace such parts without charge. If you are required to return defective parts, transportation charges must be prepaid. Weber will return parts to the purchaser, freight or postage prepaid.

This Limited Warranty does not cover any failures or operating difficulties due to accident, abuse, misuse, alteration, misapplication, vandalism, improper installation or improper maintenance or service, or failure to perform normal and routine maintenance. Deterioration or damage due to severe weather conditions such as hail, hurricanes, earthquakes or tornadoes, discoloration due to exposure to chemicals either directly or in the atmosphere, is not covered by this Limited Warranty.

Weber shall not be liable under this or any implied warranty for incidental or consequential damages. This warranty give you specific legal rights, and you may also have other rights, which vary from state to state. This warranty is applicable in the USA and Canada.

Weber-Stephen Products Co. (Weber®) garantit le refroidisseur **Weber Chill™** contre tout vice de matériaux et de fabrication à compter de sa date d'achat par L'ACQUÉREUR INITIAL, lorsque l'appareil fait l'objet d'une installation et d'un fonctionnement conformes aux instructions d'accompagnement écrites, en l'occurrence :

Les étagères en acajou (fendillement ou gauchissement seulement)	1 an
Le couvercle en acrylique	2 ans
Toutes les pièces restantes	2 ans

lorsque le montage et l'utilisation sont effectués conformément aux consignes imprimées accompagnantes. Weber peut cependant exiger de l'acquéreur une preuve d'achat en bonne et due forme. **CE DERNIER DOIT PAR CONSÉQUENT CONSERVER SON REÇU DE CAISSE OU SA FACTURE ET RETOURNER IMMÉDIATEMENT LA FICHE D'ENREGISTREMENT DE LA GARANTIE LIMITÉE WEBER.**

La présente garantie limitée ne s'applique qu'à la réparation ou au remplacement des pièces jugées défectueuses dans des conditions d'usage et d'entretien normales et considérées comme telles par Weber après examen. Après certification de la défectuosité et approbation de la demande d'indemnité, Weber s'engage à réparer ou à remplacer sans frais les pièces en question. Si on vous demande de retourner les pièces défectueuses, vous devez toutefois régler d'avance les frais de transport. Weber s'engage pour sa part à retourner à ses frais les pièces à l'acquéreur.

La présente garantie limitée ne couvre pas les pannes ou les défectuosités de fonctionnement résultant d'un accident, d'un mauvais usage, d'un usage abusif, d'une modification, d'un acte de vandalisme, d'une installation inadéquate, d'un entretien ou d'une réparation inappropriés ou d'une négligence découlant de l'inexécution d'un entretien normal et périodique. Les dommages survenus par suite d'intempéries graves comme la grêle, les ouragans, les tremblements de terre ou les tornades ou par suite d'une décoloration occasionnée par une exposition directe ou indirecte (par contact avec l'atmosphère) aux produits chimiques ne sont pas couverts par la présente garantie limitée.

Weber ne doit en aucun cas être tenue responsable des dommages indirects ou accessoires en vertu de la présente garantie ou de toute autre garantie implicite. La présente garantie, qui s'applique aux États-Unis et au Canada, vous confère des droits juridiques particuliers ou d'autres droits qui peuvent varier d'un État à un autre.

Weber-Stephen Products Co., (Weber®) por este medio garantiza al COMPRADOR ORIGINAL de este refrigerador **Weber Chill™**, que el mismo estará libre de defectos en el material y en la mano de obra desde la fecha de la compra, así:

Anaqueles de caoba (solamente hendiduras o combaduras)	1 año
Tapa acrílica	2 años
Todas las demás partes	2 años

cuando se ensamblan y operan de acuerdo con las instrucciones impresas que se adjuntan. Weber puede solicitar una prueba razonable de la fecha de su compra. **POR LO TANTO, USTED DEBE CONSERVAR SU RECIBO DE LA VENTA O FACTURA Y DEVOLVER INMEDIATAMENTE LA TARJETA DE REGISTRO DE LA GARANTÍA LIMITADA DE WEBER.**

Esta Garantía limitada se limitará a la reparación o reemplazo de partes que se pruebe que estén defectuosas en circunstancias normales de uso y servicio, y que de acuerdo con el examen indiquen, a satisfacción de Weber, que tienen defecto. Si Weber confirma el defecto y aprueba el reclamo, Weber elegirá reparar o reemplazar dichas partes sin costo alguno. Si se le solicita devolver partes defectuosas, los costos por transporte se pagarán por anticipado. Weber devolverá las partes al comprador por medio de flete o franco de porte pagado previamente.

Esta Garantía limitada no cubre ningún desperfecto o dificultades de funcionamiento debido a accidentes, abuso, mal uso, alteración, aplicación inadecuada, vandalismo, instalación inadecuada o mantenimiento o servicio inadecuados, o errores al realizar el mantenimiento normal y de rutina. El deterioro o daño debido a condiciones extremas de clima tales como granizo, huracanes, terremotos o tornados, decoloración debido a la exposición a químicos ya sea directamente o en la atmósfera, no los cubre esta Garantía limitada.

Weber no se responsabilizará de acuerdo con ésta o cualquier otra garantía implícita por cualquier daño incidental o consecuente. Esta garantía le brinda derechos legales específicos y usted también puede tener otros derechos, los cuales varían de estado a estado. Esta garantía es aplicable en EE.UU. y Canadá.

16119, 16120, 16121 - Weber Chill™ 040303

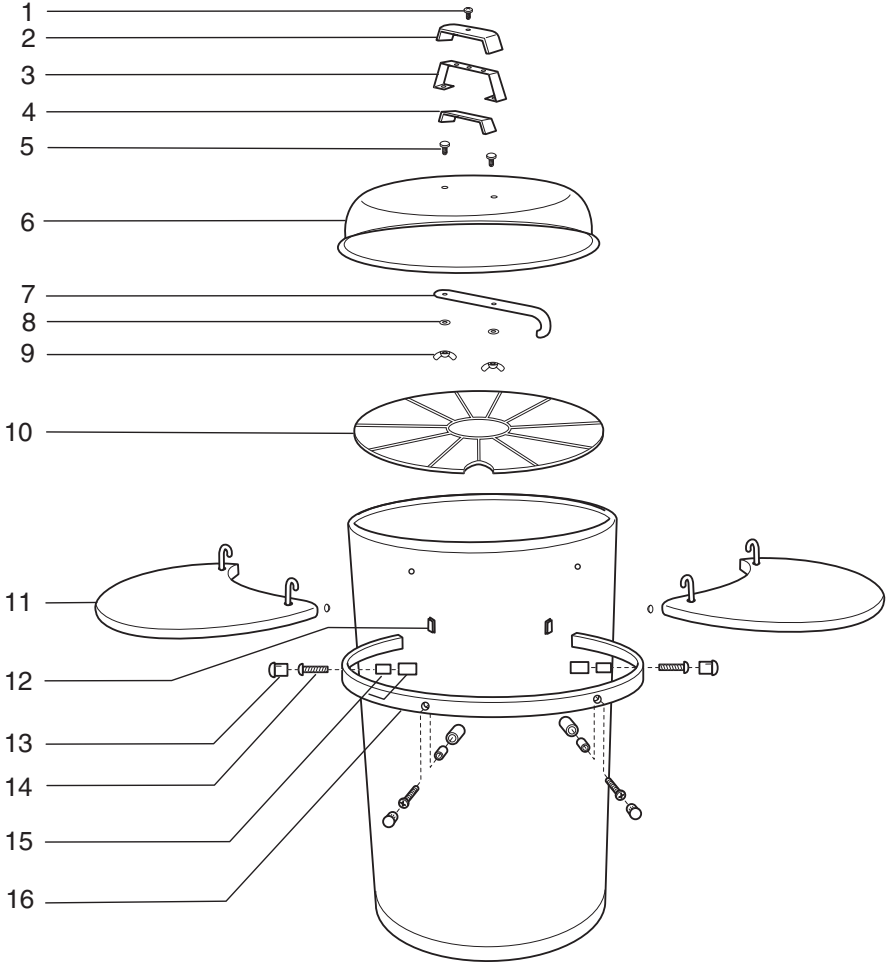



WEBER-STEPHEN PRODUCTS CO.

www.weber.comTM