



6-foot adapter hose (1.8 m)

6-foot manguera/adaptador (1.8 m)

6-foot tuyau pour adapter à une bouteille (1.8 m)

fits | para | pour

Weber® Baby Q™

Weber® Q™ 100™

Weber® Q™ 120™

Weber® Q™

Weber® Q™ 200™

Weber® Q™ 220™

Gas Go-Anywhere®

⚠ **WARNING: GENUINE WEBER-STEPHEN REPLACEMENT PARTS MUST BE USED FOR ANY REPAIR OR REPLACEMENT. YOUR ACTIONS, IF YOU FAIL TO FOLLOW THIS PRODUCT WARNING, MAY CAUSE A FIRE, AN EXPLOSION, OR STRUCTURAL FAILURE RESULTING IN SERIOUS PERSONAL INJURY OR DEATH AS WELL AS DAMAGE TO PROPERTY.**

(WILL VOID ALL WARRANTY PROTECTION)

⚠ **ADVERTENCIA: ES NECESARIO UTILIZAR PIEZAS DE RECAMBIOS ORIGINALES DE WEBER-STEPHEN PARA REALIZAR CUALQUIER REPARACIÓN O SUSTITUCIÓN. DE NO SEGUIR ESTA ADVERTENCIA, SUS ACCIONES PUEDE PROVOCAR INCENDIOS, EXPLOSIONES O DAÑOS ESTRUCTURALES QUE, A SU VEZ, PUEDEN PRODUCIR DAÑOS MATERIALES Y PERSONALES GRAVES O INCLUSO LA MUERTE.**

(ANULARÁ LA VALIDEZ DE LA GARANTÍA)

⚠ **AVERTISSEMENT: UTILISEZ DES PIÈCES DE RECHANGE WEBER-STEPHEN D'ORIGINE POUR TOUTE RÉPARATION OU REMPLACEMENT. LE NON-RESPECT DU PRÉSENT AVERTISSEMENT PEUT ÊTRE À L'ORIGINE D'UN INCENDIE, D'UNE EXPLOSION OU D'UNE DÉFAILLANCE STRUCTURELLE SUSCEPTIBLES DE PROVOQUER DES BLESSURES GRAVES VOIRE MORTELLES, AINSI QUE DES DOMMAGES MATÉRIELS.**

(ANNULATION DE LA GARANTIE)

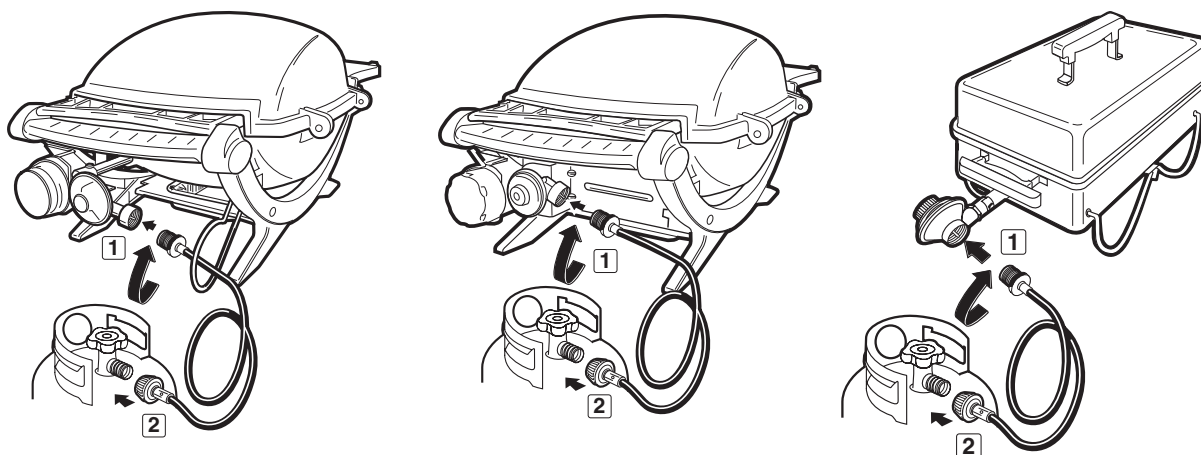

To use a 20 lb. LP cylinder as a replacement for a 11lb. disposable LP gas tank, connect the large tank to the Weber® Q™ or Gas Go-Anywhere® grill using the adapter hose as follows:

- 1) Screw adapter hose into the regulator connection of the Weber® Q™ or Gas Go-Anywhere® grill.
- 2) Connect the QCC1 fitting into a 20 lb. LP cylinder. Tighten by hand.

⚠ **WARNING: Do not use a wrench to tighten the connection. Using a wrench could damage the regulator coupling and could cause a leak.**

- 3) Test connections for leaks by wetting the connections with soap and water solution, and watching for bubbles. If bubbles form or if a bubble grows there is a leak.

Note — Since some leak test solutions, including soap and water, may be slightly corrosive, all connections should be rinsed with water after checking for leaks.

⚠ **WARNING: If there is a leak, turn OFF gas. DO NOT OPERATE THE BARBECUE. Check connection for tightness. If leak persists contact Customer Service at 1-800-446-1071.**

Note — Make sure that the gas controls are in the OFF position before turning on the Cylinder valve. Open cylinder valve slowly. Wait at least 60 seconds before turning gas control to High for ignition. This waiting period resets the safety device in the adapter hose. If you fail to wait the 60 seconds before turning the gas control to High, you can activate the excess flow safety device in the adapter hose and the grill will not get full gas flow for operation.

⚠ DANGER

Do not use an open flame to check for gas leaks be sure there are no sparks or open flames in the area while you check for leaks. This may result in a fire or explosion which can cause serious bodily injury or death, and damage to property.

⚠ **WARNING: Make sure that all parts are assembled and hardware is fully tightened before operating the grill. Your actions, if you fail to follow this Product Warning, may cause a fire, an explosion, or structural failure resulting in serious personal injury or death as well as damage to property.**

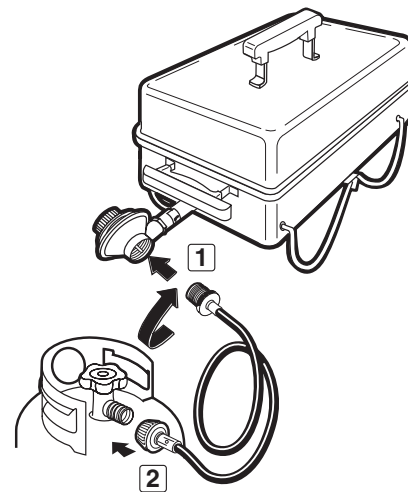
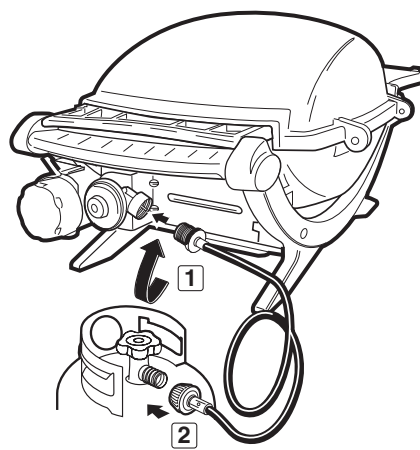
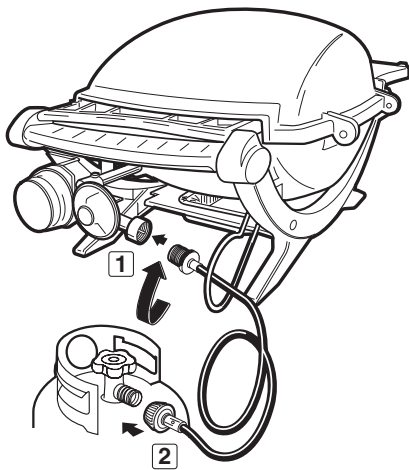

Para usar un tanque de propano licuado de 20 libras en reemplazo del tanque desechable de gas propano licuado de 1 libra, conecte el tanque mayor a la parrilla Weber® Q™ o Gas Go-Anywhere® por medio de la manguera de adaptación de la siguiente manera:

- 1) Enrosque la manguera de adaptación a la conexión del regulador de la parrilla Weber® Q™ o Gas Go Anywhere®.
- 2) Conecte el empalme QCC1 a un tanque de propano licuado de 20 libras. Apriete con el manubrio.

⚠ PELIGRO

No utilice una llama abierta para verificar si hay fugas de gas; asegúrese de que no haya chispas o llamas abiertas en el área mientras usted esté verificando si hay fugas. Estas puede resultar en un fuego o explosión, las cuales pueden causar serias lesiones corporales o la muerte, y daños a la propiedad.

⚠ ADVERTENCIA: No use una llave para apretar la conexión. Si usa una llave podría dañar el cople del regulador y causar una fuga.

- 3) Compruebe la existencia de fugas mojando las conexiones con una solución de agua y jabón y viendo si se generan burbujas. Si se forman burbujas o si una burbuja crece existe una fuga.

Nota — Dado que algunas soluciones para la detección de fugas, incluyendo el agua y jabón, pueden ser ligeramente corrosivas, todas las conexiones deberán lavarse con agua después de realizar la comprobación de las fugas.

⚠ ADVERTENCIA: Si existe una fuga, CIERRE el gas. NO OPERE LA BARBACOA Verifique que la conexión esté debidamente apretada. Si la fuga persiste llame a Servicio al Cliente al 1-800-446-1071.

Nota — Asegure que los controles del gas estén en la posición OFF antes de abrir la válvula del cilindro. Abra la válvula del cilindro despacio. Espere un mínimo de 60 segundos antes de voltear el control de gas a High, para encender. Este período de espera reajusta el aparato de seguridad en la manguera. Si usted no espera los 60 segundos antes de voltear el control de gas a High, usted puede activar el aparato de seguridad en la manguera y el asador no va a recibir el flujo completo de gas, requerido para operación.

⚠ ADVERTENCIA: Asegúrese de que todos los componentes estén bien montados y que las piezas metálicas estén debidamente apretadas antes de utilizar la barbacoa. De no seguir esta advertencia, sus acciones pueden provocar incendios, explosiones o daños estructurales que, a su vez, pueden producir daños materiales y personales graves o incluso la muerte.

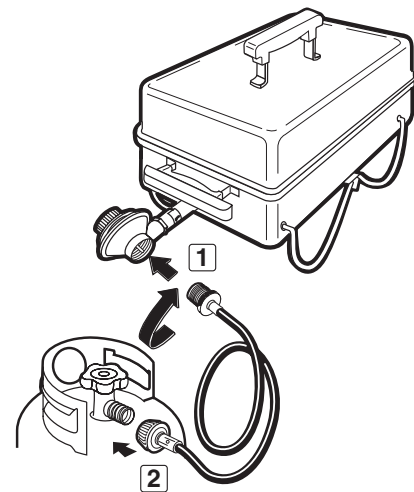
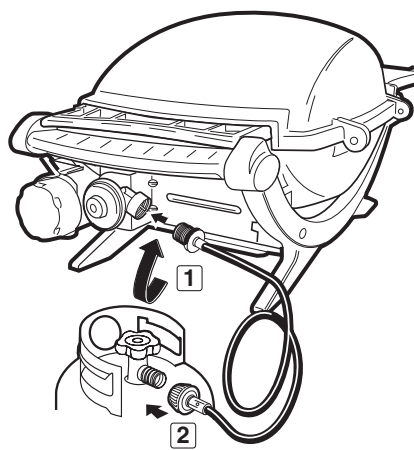
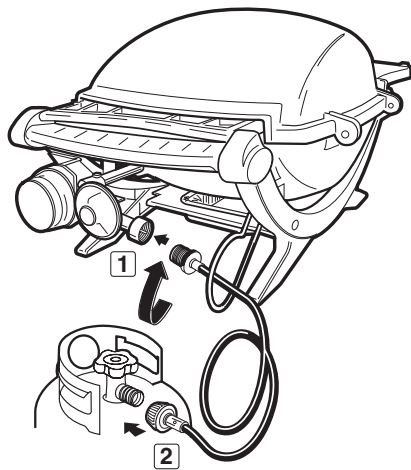

Pour utiliser une bonbonne de propane afin de remplacer un réservoir jetable de propane, branchez un grand réservoir à un barbecue à gaz Weber® Q™ ou Go-Anywhere® à l'aide d'un adaptateur à tuyau de la façon suivante:

- 1) Vissez l'adaptateur à tuyau dans le raccord du régulateur du barbecue à gaz Weber® Q™ ou Go-Anywhere®.
 - 2) Branchez le raccord QCC1 dans la bonbonne de 20 lb de propane. Serrez avec la roue à main.
- ⚠ **AVERTISSEMENT:** N'utilisez pas une clé pour serrer le raccord. L'utilisation d'une clé pourrait endommager le raccord du régulateur, ce qui pourrait causer une fuite.

- 3) Vérifiez les branchements pour des fuites en mouillant les raccords avec une solution savonneuse et en vérifiant si des bulles se forment. Si des bulles se forment ou si une bulle grossit, il y a une fuite.

Note — Comme certaines solutions de vérification des fuites, dont l'eau et le savon, peuvent être légèrement corrosives, tous les raccords devraient être rincés à l'eau après avoir vérifié les fuites.

⚠ **AVERTISSEMENT:** S'il y a une fuite, fermez le gaz. **NE PAS FAIRE FONCTIONNER LE BARBECUE.** Vérifiez l'étanchéité des raccords. Si la fuite persiste, communiquez avec le service à la clientèle au 1-800-446-1071.

Note — Assurez-vous que les commandes du gaz sont positionnées sur OFF avant d'ouvrir la valve de la Bouteille. Ouvrez doucement la valve de la bouteille. Patientez pendant au moins 60 secondes avant de faire pivoter la commande de gaz vers High pour l'allumage. Cette période d'attente permet la réinitialisation du dispositif de sécurité à l'intérieur du tuyau adaptateur. Si vous ne patientez pas durant ces 60 secondes avant de faire pivoter la commande de gaz vers High, vous risquez d'activer le dispositif de sécurité contre tout débit excessif à l'intérieur du tuyau adaptateur et le grill n'obtiendra alors pas un débit de gaz complet pour son fonctionnement.

⚠ **DANGER**

N'utilisez pas une flamme nue pour vérifier les fuites de gaz. Assurez-vous qu'il n'y a pas d'étincelles ou de flamme nue à proximité quand vous vérifiez les fuites. Il pourrait en résulter un incendie ou une explosion qui pourrait causer des blessures corporelles graves ou la mort, ainsi que des dommages matériels.

⚠ **AVERTISSEMENT:** assurez-vous que l'ensemble des pièces soient montées et que le matériel soit correctement vissé avant de mettre la grille en route. En cas de non-respect de votre part de cette consigne, vous risquez de provoquer un incendie, une explosion ou une panne susceptibles de blesser parfois mortellement toute personne ou de provoquer des dommages matériels.

WARRANTY

Weber-Stephen Products LLC (Weber®) hereby warrants to the ORIGINAL PURCHASER, that this product will be free from defects in material and workmanship from the date of purchase as follows: 2 year(s) when assembled, and operated in accordance with the printed instructions accompanying it. Weber may require reasonable proof of your date of purchase. **THEREFORE, YOU SHOULD RETAIN YOUR SALES RECEIPT OR INVOICE.**

This Limited Warranty shall be limited to the repair or replacement of parts that prove defective under normal use and service and which on examination shall indicate, to Weber's satisfaction, that they are defective. If Weber confirms the defect and approves the claim, Weber will elect to repair or replace such parts without charge. If you are required to return defective parts, transportation charges must be prepaid. Weber will return parts to the purchaser, freight or postage prepaid. This Limited Warranty does not cover any failures or operating difficulties due to accident, abuse, misuse, alteration, misapplication, vandalism, improper installation or improper maintenance or service, or failure to perform normal and routine maintenance. Deterioration or damage due to severe weather conditions such as hail, hurricanes, earthquakes or tornadoes, discoloration due to exposure to chemicals either directly or in the atmosphere, is not covered by this Limited Warranty. Weber shall not be liable under this or any implied warranty for incidental or consequential damages. This warranty gives you specific legal rights, and you may also have other rights, **which may vary.**



GARANTIE

Weber-Stephen Products LLC (Weber®) garantit par la présente à l'ACHETEUR D'ORIGINE un produit exempt de défauts matériels et de fabrication à compter de la date d'achat et selon les conditions suivantes : garantie de 2 ans dans la mesure où le montage et l'utilisation du produit sont conformes aux instructions imprimées qui l'accompagnent. **CONSERVEZ PAR CONSÉQUENT VOTRE TICKET DE CAISSE OU FACTURE.**

La présente garantie est limitée à la réparation ou au remplacement des pièces défectueuses en conditions normales d'utilisation et d'entretien, après confirmation par Weber® de leur caractère défectueux. Si Weber confirme le caractère défectueux des pièces et accepte la réclamation, ces pièces sont réparées ou remplacées gratuitement, à la seule discrétion de Weber. Si Weber vous demande de renvoyer les pièces défectueuses, les frais de transport doivent être prépayés. Weber renvoie les pièces à l'acheteur en port prépayé. La présente garantie limitée ne couvre pas les défauts ou dysfonctionnements résultant d'un accident, d'une utilisation abusive ou incorrecte, d'une modification, d'une application incorrecte, d'un acte de vandalisme, d'une installation incorrecte, d'une maintenance/un entretien incorrect(e), ou d'un non-respect des instructions d'entretien normal et routinier. La présente garantie limitée ne couvre pas les détériorations ou dommages provoqués par des conditions climatiques extrêmes, telles que la grêle, les ouragans, les tremblements de terre ou les tornades, ni les décolorations résultant d'une exposition directe ou indirecte (présence dans l'air) à des produits chimiques. Weber décline toute responsabilité relative à des dommages accessoires ou indirects. Cette garantie vous octroie des droits spécifiques. D'autres droits, **variables selon les régions**, peuvent s'appliquer à votre cas.



GARANTÍA

Weber-Stephen Products LLC (Weber®) garantiza con el presente documento al COMPRADOR ORIGINAL que este producto está libre de defectos, tanto en los materiales como de fabricación, a contar de la fecha de compra y del modo siguiente: 2 años después de haber adquirido y puesto en marcha este producto según las instrucciones impresas adjuntas. Weber solicitará una prueba documental de la fecha de compra. **POR LO TANTO, SE DEBE CONSERVAR EL RECIBO Y/O LA FACTURA CORRESPONDIENTE A LA COMPRA.**

Esta garantía se limita únicamente a la reparación o sustitución de las piezas que resulten defectuosas en unas condiciones de uso y mantenimiento normales y que al examinarlas, indiquen que son defectuosas según los criterios de Weber. Si Weber confirma el defecto y aprueba la reclamación, Weber decidirá reparar o sustituir las piezas sin cargo alguno. Si se le solicita que devuelva las piezas defectuosas, los gastos de transporte correrán a cargo del comprador y se deberán pagar anticipadamente. Weber devolverá las piezas al comprador, con los gastos de transporte o de envío por correo pagados. Esta garantía no cubre los fallos ni problemas de funcionamiento debidos a accidente, abuso, uso incorrecto, alteración, aplicación indebida, vandalismo, instalación inadecuada, mantenimiento, servicio inadecuados, o si no se realiza un mantenimiento normal y habitual. El deterioro o los daños debidos a condiciones meteorológicas adversas como granizo, huracanes, terremotos o tornados, así como la decoloración debida a la exposición a productos químicos, ya sea directamente o de la atmósfera, no están cubiertos por esta garantía limitada. Weber no se hace responsable bajo esta o cualquier otra garantía implícita de ningún daño accidental o resultante. La presente garantía le otorga derechos legales específicos pudiendo tener otros derechos, **que podrían variar.**

⚠ PROPOSITION 65 WARNING: HANDLING THE BRASS MATERIAL ON THIS PRODUCT EXPOSES YOU TO LEAD, A CHEMICAL KNOWN TO THE STATE OF CALIFORNIA TO CAUSE CANCER, BIRTH DEFECTS OR OTHER REPRODUCTIVE HARM.

(WASH HANDS AFTER HANDLING THIS PRODUCT)

⚠ ADVERTENCIA: SI MANIPULA EL MATERIAL DE LATÓN DE ESTE PRODUCTO SE EXPONDRÁ A PLOMO, UN AGENTE QUÍMICO QUE, SEGÚN EL ESTADO DE CALIFORNIA, CAUSA CÁNCER, DEFECTOS DE NACIMIENTO U OTROS DAÑOS EN LOS FETOS.

(LÁVESE LAS MANOS DESPUÉS DE MANIPULAR EL PRODUCTO)

⚠ AVERTISSEMENT: LE FAIT DE MANIPULER LE MATÉRIAU EN LAITON DU PRODUIT VOUS EXPOSE AU PLOMB, UNE MATIÈRE QUI SELON L'ÉTAT DE CALIFORNIE PROVOQUE DES CANCERS, DES PATHOLOGIES CONGÉNITALES OU D'AUTRES PATHOLOGIES SIMILAIRES.

(N'oubliez pas de vous laver les mains avant de manipuler ce produit)



WEBER-STEPHEN PRODUCTS LLC

www.weber.com®